



Kurzanleitung Quick Reference Manual

Die ausführliche Bedienungsanleitung finden Sie im Internet.
A detailed operating manual is available online.

www.olympia-vertrieb.de



Inhalt

Sicherheitshinweise	3
Bestimmungsgemäße Verwendung	7
Übersicht.	8
Verpackungsinhalt	10
Erste Schritte	10
SIM-Karte einlegen.	11
microSD-Speicherkarte einlegen (optional).	12
Akku einlegen	13
Akku aufladen.	14
Mobiltelefon einschalten.	15
Mobiltelefon ausschalten	15
Mobiltelefon bedienen	16
Die wichtigsten Funktionen im Überblick.	20
Sprache einstellen	20

Uhrzeit und Datum einstellen.	20
Kontakte zum Telefonbuch hinzufügen	21
Kontakte aus dem Telefonbuch anrufen	22
Notruf-Taste (Notruf-Funktion)	23
Notruf-Funktion einschalten	23
Rufnummer für Notruf-Funktion	24
Notruf-Funktion auslösen	25
Bluetooth.	26
Bluetooth einschalten / ausschalten	26
Technische Eigenschaften	27
Hinweise zur Entsorgung	28
Personenbezogene Daten löschen	30
Regelmäßige Wartung und Pflege.	30
Fragen und Service	31
Konformitätserklärung	32
Hersteller.	32

Sicherheitshinweise



WARNUNG! Es besteht die Gefahr eines Stromschlags! Das Mobiltelefon oder Komponenten niemals selbst öffnen oder reparieren. Blanke Kontakte niemals mit metallischen Gegenständen berühren. Niemals den Ladeadapter mit nassen Händen stecken oder lösen.



WARNUNG! Es besteht Erstickungsgefahr! Das Mobiltelefon, Komponenten, Verpackungs- und Schutzfolien sowie Akkus von Kindern fernhalten! Mobiltelefon und Zubehör außerhalb der Reichweite von Kindern aufbewahren.



VORSICHT! Erstickungsgefahr durch Kleinteile, Batterien und Akkus. Halten Sie Kinder von Kleinteilen, Batterien und Akkus fern. Bei Verschlucken sofort einen Arzt aufsuchen.



VORSICHT! Es bestehen unterschiedliche Gefahren im Umgang mit Akkus.
Beachten Sie folgende Hinweise:

- Schließen Sie den Akku nicht kurz und öffnen Sie den Akku nicht. Überhitzung, Brandgefahr oder Explosion können die Folge sein.
- Unsachgemäßer Umgang mit Akkus kann Ihre Gesundheit und die Umwelt gefährden. Akkus können giftige und umweltschädliche Schwermetalle enthalten (Cd = Cadmium, Hg = Quecksilber, Pb = Blei).
- Akkus niemals in Feuer oder Wasser werfen und/oder nicht mechanisch belasten.
- Auslaufende Akkus können Ihr Gerät beschädigen. Entfernen Sie auslaufende Akkus sofort aus dem Gerät, um Beschädigungen zu vermeiden. Verwenden Sie Schutzhandschuhe im Umgang mit beschädigten oder auslaufenden Akkus. Vermeiden Sie jeden Kontakt mit Haut, Augen und Schleimhäuten.
- Vermeiden Sie extreme Bedingungen und Temperaturen bspw. durch Heizkörper oder direktes Sonnenlicht.

- Schalten Sie das Gerät aus und entnehmen Sie den Akku, wenn Sie das Gerät längere Zeit nicht nutzen.
- Sie sind gesetzlich verpflichtet, Akkus bei Ihrem Händler bzw. über die vom zuständigen Entsorgungsträger bereitgestellten Sammelstellen zu entsorgen. Entsorgen Sie den Akku getrennt vom Gerät.



VORSICHT! Verletzungsgefahr für die Netzhaut. Die LED der Taschenlampe ist sehr hell und kann Ihre Augen schädigen. Blicken Sie nicht direkt in die LED der Taschenlampe, wenn die Taschenlampe eingeschaltet ist.



VORSICHT! Reduzieren Sie die Belastung durch Funkwellen. Verwenden Sie bei längeren Telefonaten ein passendes Headset. Bewahren Sie das Mobiltelefon nicht in Kopfnähe auf.



VORSICHT! Der Rufton wird über den Lautsprecher wiedergegeben. Nehmen Sie zuerst den Anruf an und halten Sie dann das Mobiltelefon an Ihr Ohr. So vermeiden Sie eine eventuelle Schädigung des Gehörs.



WICHTIG! Verwenden Sie ausschließlich das Originalzubehör. Schließen Sie nur vom Hersteller freigegebenes Zubehör an.



WICHTIG! Telefonieren während einer Autofahrt ist nur unter Beachtung landesspezifischer Regelungen erlaubt.



WICHTIG! Verwenden Sie das Mobiltelefon nicht in verbotenen Bereichen. Verbotene Bereiche können z. B. Krankenhäuser, Tankstellen, Flugzeuge u. Ä. sein. Befolgen Sie die örtlichen Vorschriften!



WICHTIG! Verlassen Sie sich in Notfällen nicht allein auf Ihr Mobiltelefon! Aus technischen Gründen ist es nicht möglich, in jeder Situation eine sichere Verbindung zu gewährleisten.



WICHTIG! Schützen Sie Ihr Gerät gegen Nässe, Staub, Flüssigkeiten, Chemikalien, Dämpfe, Hitze und direkte Sonneneinstrahlung. Ihr Mobiltelefon ist nicht wasserdicht.

Bestimmungsgemäße Verwendung

Dieses Mobiltelefon ist geeignet für die Verwendung innerhalb eines Mobilfunknetzes. Jede andere Verwendung gilt als nicht bestimmungsgemäß. Eigenmächtige Veränderungen oder Umbauten sind nicht zulässig. Öffnen Sie das Gerät in keinem Fall selbst und führen Sie keine eigenen Reparaturversuche durch.

Übersicht

Die nebenstehende Abbildung zeigt Ihnen Ihr Mobiltelefon im Detail. Machen Sie sich mit allen Bedienelementen vertraut, bevor Sie Ihr Mobiltelefon in Betrieb nehmen.

- | | | | |
|-----------|-----------------------|-----------|---------------------------|
| 1 | Lautsprecher | 11 | Schalter Telefonsperre |
| 2 | Display | 12 | Taste Raute |
| 3 | Navigationstaste | 13 | Taschenlampe |
| 4 | Softkey links | 14 | Alarm-Lautsprecher |
| 5 | Taste Annehmen | 15 | Abdeckung Akkufach |
| 6 | Tastatur | 16 | USB-C-Ladeanschluss |
| 7 | Taste Stern | 17 | Notruf-Taste (SOS) |
| 8 | Schalter Taschenlampe | 18 | Kamera |
| 9 | Softkey rechts | 19 | Kopfhörer-Anschlussbuchse |
| 10 | Taste Auflegen | | |

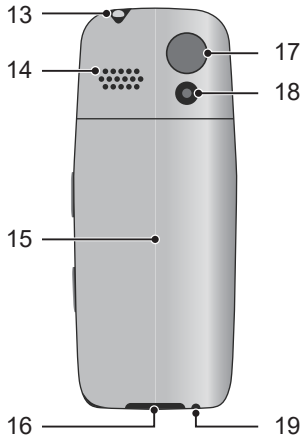
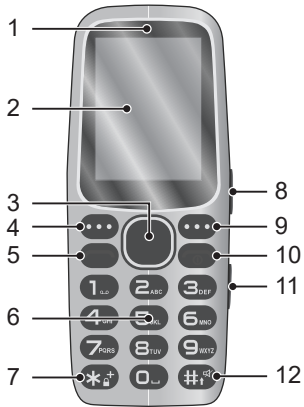

Verpackungsinhalt

Prüfen Sie den Verpackungsinhalt, bevor Sie Ihr Mobiltelefon in Betrieb nehmen.

1 Mobiltelefon STAR 1 Akku

1 Ladeadapter 1 Kurzanleitung

Sollte etwas fehlen oder beschädigt sein, wenden Sie sich an unseren Service.

Erste Schritte

Die Bedienungsanleitung ist Bestandteil dieses Produkts. Sie enthält wichtige Hinweise für Sicherheit, Gebrauch und Entsorgung. Machen Sie sich vor der Benutzung des Produkts mit allen Bedien- und Sicherheitshinweisen vertraut. Benutzen Sie das Produkt nur wie beschrieben und für die angegebenen Einsatzbereiche. Händigen Sie alle Unterlagen bei Weitergabe des Produkts an Dritte mit aus.

SIM-Karte einlegen

Bevor Sie Ihr Mobiltelefon verwenden können, müssen Sie eine SIM-Karte (nicht im Lieferumfang enthalten) in Ihr Mobiltelefon einlegen. Verwenden Sie nur SIM-Karten im abgebildeten Format (Standard-SIM).

- 1 Nehmen Sie die Abdeckung vom Akkufach ab. Nutzen Sie dafür die Aussparung an der linken unteren Seite.
- 2 Schieben Sie Ihre SIM-Karte in den Steckplatz SIM 1 unter die Metallhalterung. Achten Sie dabei auf die Ausrichtung der SIM-Karte.

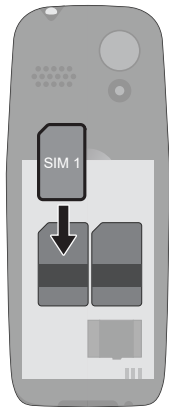

microSD-Speicherkarte einlegen (optional)

Wenn Sie den Speicher Ihres Mobiltelefons erweitern möchten, können Sie eine microSD-Speicherkarte (nicht im Lieferumfang enthalten) mit bis zu 16 GB Speicher in Ihr Mobiltelefon einlegen.

- 1 Schieben Sie die Metallabdeckung des microSD-Fachs in Pfeilrichtung. Klappen Sie die Metallabdeckung hoch.
- 2 Legen Sie die microSD-Speicherkarte mit den Kontakten nach unten in das Fach ein. Achten Sie dabei auf die Ausrichtung der microSD-Speicherkarte.
- 3 Klappen Sie die Metallabdeckung zu. Schieben Sie die Metallabdeckung in Pfeilrichtung, um das microSD-Fach zu schließen.

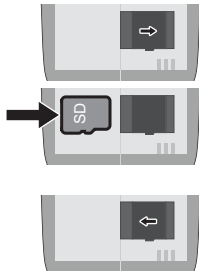

Akku einlegen

Bevor Sie Ihr Mobiltelefon verwenden können, legen Sie den mitgelieferten Akku in Ihr Mobiltelefon ein.

- 1 Legen Sie den Akku mit den Kontakten nach unten wie abgebildet ein. Achten Sie dabei auf die Ausrichtung des Akkus.
- 2 Setzen Sie die Abdeckung des Akkufachs auf. Die Abdeckung des Akkufachs rastet hörbar ein.



VORSICHT! Entfernen Sie den Akku nicht, während das Mobiltelefon geladen wird. Entfernen Sie das Ladekabel von Ihrem Mobiltelefon, bevor Sie den Akku austauschen oder entnehmen.

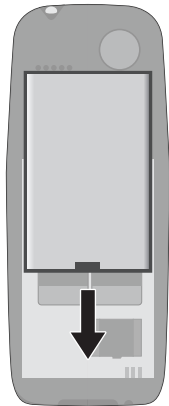

Akku aufladen

- 1 Schließen Sie den Ladeadapter an eine ordnungsgemäß installierte Steckdose an.
- 2 Schließen Sie den USB-Stecker an die USB-C-Anschlussbuchse Ihres Mobiltelefons an. Der USB-Stecker ist verpolungssicher.



VORSICHT! Entfernen Sie den Akku nicht, während das Mobiltelefon geladen wird. Entfernen Sie das Ladekabel von Ihrem Mobiltelefon, bevor Sie den Akku austauschen oder entnehmen. Lassen Sie ihr Mobiltelefon während des Ladens nicht unbeaufsichtigt.

- 3 Wenn der Akku Ihres Telefons vollständig geladen ist, trennen Sie die Verbindung zur Stromversorgung. So können Sie Ihren Stromverbrauch reduzieren.



Mobiltelefon einschalten

Drücken Sie die Taste **Auflegen** für 3 Sekunden. Ihr Mobiltelefon wird eingeschaltet. Nach kurzer Zeit zeigt das Display den Startbildschirm.



Mobiltelefon ausschalten

Drücken Sie die Taste **Auflegen** für 3 Sekunden. Ihr Mobiltelefon wird ausgeschaltet. Das Display erlischt.



WICHTIG! Wenn Ihr Mobiltelefon ausgeschaltet ist, können Sie die Notruf-Funktion (über die Notruf-Taste) nicht nutzen.

Mobiltelefon bedienen

Navigieren Sie mit den folgenden Tasten durch das Menü Ihres Mobiltelefons. Einige Tasten haben je nach Menü eine doppelte Belegung. Detaillierte Informationen erhalten Sie in der ausführlichen Bedienungsanleitung unter www.olympia-vertrieb.de.



Im Startbildschirm: Rechner (hoch), Fotokontakte (runter),
Mitteilungen (rechts), Benutzerprofile (links)
Im Menü: Navigation



Im Startbildschirm: Hauptmenü öffnen
Im Menü: Eingaben bestätigen



Im Startbildschirm: Kontakte öffnen
Im Menü: Einstellungen verwerfen / Zurück

Wenn Sie Anrufe annehmen, beenden oder abweisen möchten, verwenden Sie dafür die folgenden Tasten:



Anruf annehmen / **Alle Anrufe** öffnen



Anruf beenden / eingehenden Anruf abweisen

Wenn Sie Rufnummern bzw. Ziffern eingeben oder Eingaben löschen möchten, verwenden Sie dafür die folgenden Tasten:



Tastatur für die Eingabe von Ziffern bzw. Buchstaben / Sonderzeichen



Eingaben löschen

Die Bedienelemente an der rechten Seite Ihres Mobiltelefons haben die folgenden Funktionen:



- 8** Taschenlampe - Schieben Sie den Schalter, um die Taschenlampe ein- und auszuschalten.
- 11** Telefonsperre - Schieben Sie den Schalter, um die Telefonsperre ein- und auszuschalten.

Die wichtigsten Funktionen im Überblick

In den folgenden Bedienschritten sehen Sie eingeklammerte Texte. Dies sind die Texte, die Sie im Display Ihres Mobiltelefons sehen.

Sprache einstellen

- 1 Drücken Sie den Softkey links, um das Hauptmenü zu öffnen.
- 2 Navigieren Sie zu **[Einstellungen] [Telefoneinstellungen] [Einstellung der Sprache]**.
- 3 Wählen Sie die gewünschte Sprache aus.

Uhrzeit und Datum einstellen

- 1 Drücken Sie den Softkey links, um das Hauptmenü zu öffnen.
- 2 Navigieren Sie zu **[Einstellungen] [Telefoneinstellungen] [Uhrzeit und Datum] [Uhrzeit/Datum einstellen]**.
- 3 Geben Sie die aktuelle Uhrzeit und das aktuelle Datum ein.

Kontakte zum Telefonbuch hinzufügen

Sie können bis zu 300 Kontakte in Ihrem Telefonbuch und 250 auf Ihrer SIM-Karte speichern.

- 1 Drücken Sie den Softkey links, um das Hauptmenü zu öffnen.
- 2 Navigieren Sie zu **[Kontakte] [Optionen] [Neuen Kontakt hinzufügen]**.
- 3 Wählen Sie einen Speicherort **[Zu SIM1]** oder **[Zum Telefon]**.
- 4 Wählen Sie **[Name]**, drücken Sie den Softkey links und wählen Sie **[Bearbeiten]** und geben Sie den Namen ein.
- 5 Drücken Sie den Softkey links und wählen Sie **[Fertig]**.
- 6 Wählen Sie **[Nummer]**, drücken Sie den Softkey links und wählen Sie **[Bearbeiten]** und geben Sie die Rufnummer ein.
- 7 Drücken Sie den Softkey links und wählen Sie **[Fertig]**.
- 8 Drücken Sie den Softkey links und wählen Sie **[Speichern]**.

Kontakte aus dem Telefonbuch anrufen

- 1 Drücken Sie den Softkey links, um das Hauptmenü zu öffnen und navigieren Sie zu **[Kontakte]** oder drücken Sie den Softkey rechts.
- 2 Wählen Sie den gewünschten Kontakt.
- 3 Drücken Sie die Taste **Annehmen**. Die Rufnummer wird gewählt.
- 4 Verändern Sie während eines Telefonats mit der Navigationstasten hoch/runter die Lautstärke.

Notruf-Taste (Notruf-Funktion)

Mit der Notruftaste (SOS) auf der Rückseite Ihres Mobiltelefons können Sie einen Notruf auslösen. Zunächst ertönt ein Alarmsignal. Anschließend werden Notruf-SMS an die dafür gespeicherten Nummern gesendet. Diese werden dann im Freisprechmodus nacheinander für 30 Sekunden angerufen. Alle zu diesem Zweck gespeicherten Nummern werden bis zu dreimal angerufen. Speichern Sie bis zu 5 Rufnummern, die Sie der Notruffunktion zuordnen möchten. Ausführliche Informationen zur Notruffunktion finden Sie in der ausführlichen Bedienungsanleitung unter **www.olympia-vertrieb.de**.

Notruf-Funktion einschalten

- 1 Drücken Sie den Softkey links, um das Hauptmenü zu öffnen.
- 2 Navigieren Sie zu **[SOS Einstellungen] [Status]**.
- 3 Drücken Sie den Softkey links und wählen Sie **[Ein]**.

Rufnummer für Notruf-Funktion

- 1 Drücken Sie den Softkey links, um das Hauptmenü zu öffnen.
- 2 Navigieren Sie zu **[SOS Einstellungen] [SOS Nummern]**.



WICHTIG! Weisen Sie keine offiziellen Notrufnummern zu. Ein Fehllarm verursacht erhebliche Kosten, die zu Ihren Lasten gehen können.

- 3 Wählen Sie einen freien Speicherplatz und drücken Sie den Softkey links.
- 4 Wählen Sie **[Manuelle Bearbeitung]** oder **[Vom Telefonbuch hinzufügen]**.
- 5 Geben Sie die Rufnummer ein bzw. wählen Sie einen Kontakt aus Ihrem Telefonbuch.
- 6 Drücken Sie den Softkey links und bestätigen Sie Ihre Einstellungen mit **[OK]**.

Notruf-Funktion auslösen

- 1 Drücken Sie einmal die Notruf-Taste (17), um den Notruf auszulösen.



WICHTIG! Wenn Sie den ausgelösten Notruf abbrechen wollen, dann halten Sie die Notruf-Taste (17) lange gedrückt.

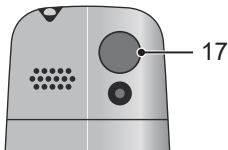

Bluetooth

Mit der Bluetooth-Funktion, einem Standard zur Datenübertragung per Funk, können Sie beispielsweise einen kompatiblen Kopfhörer kabellos mit Ihrem Mobiltelefon verbinden.

Bluetooth einschalten / ausschalten

- 1 Drücken Sie den Softkey links, um das Hauptmenü zu öffnen.
- 2 Navigieren Sie zu **[Organisator] [Bluetooth] [Aktivieren]**.
- 3 Wählen Sie zwischen **[Ein]** und **[Aus]**.

Detaillierte Informationen zu Bluetooth erhalten Sie in der ausführlichen Bedienungsanleitung unter **www.olympia-vertrieb.de**.

Technische Eigenschaften

Frequenzband GSM	850 / 900 / 1800 / 1900 MHz
Bluetooth	2.0 (2,402 - 2,480 GHz)
Sendeleistung (max.)	GSM: (850 / 900 / 1800 / 1900 MHz): max. 2 W Bluetooth: 2,402 - 2,480 GHz: 7,38 dBm EIRP
Stromversorgung (Netzteil)	Eingang: 110 - 240 V~, 50/60 Hz, 0,3 A, Ausgang: 5 V, 500 mA, 2,5 W
Akku	3,7 V, 1400 mAh, bis zu 168 h Stand-by, bis zu 7 h Gesprächsdauer
Display	2,4" (240 × 320) LCD mit Hintergrundbeleuchtung
Kamera	0,08 MP
Abmessungen	ca. 136,3 × 55,3 × 13 mm
Gewicht	ca. 92 g inkl. Akku
Umgebungsbedingungen	-10 °C bis 40 °C bei 30 % bis 75 % Luftfeuchte
Anschlüsse	USB-Typ-C, 3,5-mm-Klinkenbuchse

Hinweise zur Entsorgung

 Informieren Sie sich über die Möglichkeiten der unentgeltlichen Rücknahme von Altgeräten und verbrauchten Batterien bei Ihrem Händler.

 Entsorgen Sie Verpackungsmaterialien entsprechend den lokalen Vorschriften.

 Die Verpackung besteht aus umweltfreundlichen Materialien, die Sie über die örtlichen Recyclingstellen entsorgen können. Informieren Sie sich bei Ihrer Kommune über die Möglichkeiten der korrekten Entsorgung.

 Beachten Sie die Kennzeichnung des Verpackungsmaterials bei der Abfalltrennung, diese sind gekennzeichnet mit Abkürzungen (b) und Nummern (a) mit folgender Bedeutung: 1–7: Kunststoffe / 20–22: Papier und Pappe / 80–98: Verbundstoffe.

 Defekte oder verbrauchte Batterien müssen gemäß Richtlinie 2006/66/EG und deren Änderungen recycelt werden. Geben Sie Batterien und/oder das Gerät über die angebotenen Sammeleinrichtungen zurück.



Das nebenstehende Symbol bedeutet, dass elektrische und elektronische Altgeräte aufgrund gesetzlicher Bestimmungen getrennt vom Hausmüll zu entsorgen sind. Entsorgen Sie Ihr Gerät bei der Sammelstelle Ihres kommunalen Entsorgungsträgers.

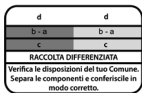

Das Logo gilt nur für Italien.



Das Tri-man-Logo gilt nur für Frankreich.

Personenbezogene Daten löschen

Stellen Sie sicher, dass Sie Ihre persönlichen Daten vom Gerät entfernen, bevor Sie dieses an Dritte weitergeben oder entsorgen. Setzen Sie dazu Ihr Gerät auf die Werkseinstellungen zurück und entfernen Sie die SIM-Karte.

Regelmäßige Wartung und Pflege

Schalten Sie das Gerät aus. Reinigen Sie die Gehäuseoberflächen mit einem weichen, trockenen, fusselfreien Tuch. Verwenden Sie keine Reinigungs- oder Lösungsmittel.

Fragen und Service

Lieber Kunde,

wir freuen uns, dass Sie sich für dieses Gerät entschieden haben. Bei Fragen und Problemen steht Ihnen unsere Service-Hotline unter der Telefonnummer **+49 (0)180 5 007514** (Kosten aus dem dt. Festnetz bei Drucklegung: 14ct/Min., mobil maximal 42ct/Min.) zur Verfügung. Weitere Informationen finden Sie auch in unserem Retouren-Portal (RMA) im Bereich Support auf unserer Internetseite **rma.go-europe.com**. Eine Rücksendung erfolgt unter Beifügung des Kaufbelegs und idealerweise in der Originalverpackung an:

WSG Wilhelmshavener Service Gesellschaft mbH, Krabbenweg 14, 26388 Wilhelmshaven (Germany)

Konformitätserklärung

Wir, GO Europe GmbH, Zum Kraftwerk 1, 45527 Hattingen, DEUTSCHLAND, erklären in alleiniger Verantwortung, dass das Produkt den EU-Richtlinien: 2014/53/EU und 2011/65/EU entspricht. Den gesamten Text der EU-Konformitätserklärung finden Sie unter folgender Internetadresse oder durch Scannen des QR-Codes:



CE Das CE-Zeichen auf dem Gerät bestätigt die Konformität.
Die Konformitätserklärung finden Sie unter: <http://productip.com/?f=2667fd>

Hersteller

GO Europe GmbH
Zum Kraftwerk 1, 45527 Hattingen, Deutschland
www.olympia-vertrieb.de

Content

Safety instructions	34
Intended use	38
Overview	39
Package contents	41
First steps	41
Insert SIM card	42
Insert microSD memory card (optional)	43
Insert battery	44
Charge battery	45
Switch on mobile phone	46
Switch off mobile phone	46
Operating mobile phone	47
Overview of the most important functions	51
Set language	51
Setting time and date	51

Add contacts to the phone book	52
Call contacts from the phone book	53
Emergency call button (emergency call function)	54
Switch on the emergency call function	54
Phone number for emergency call function	55
Trigger emergency call function	56
Bluetooth	57
Switch Bluetooth on / off	57
Technical properties	58
Disposal instructions	59
Delete personal data	61
Regular maintenance and care	61
Warranty	61
Declaration of Conformity	62
Manufacturer	62

Safety instructions



WARNING! There is a risk of electric shock! Never open or repair the mobile phone or components yourself. Never touch bare contacts with metal objects. Never insert or remove the charging adapter with wet hands.



WARNING! There is a risk of suffocation! Keep the mobile phone, components, packaging and protective film as well as batteries away from children! Keep the mobile phone and accessories out of the reach of children.



CAUTION! Choking hazard due to small parts, batteries and rechargeable batteries. Keep children away from small parts, batteries and rechargeable batteries. If swallowed, consult a doctor immediately.



CAUTION! There are various hazards when handling rechargeable batteries. Please observe the following instructions:

- Do not short-circuit or open the battery. Overheating, fire hazard or explosion may result.
- Improper handling of rechargeable batteries can endanger your health and the environment. Rechargeable batteries can contain toxic and environmentally harmful heavy metals (Cd = cadmium, Hg = mercury, Pb = lead).
- Never throw batteries into fire or water and/or subject them to mechanical stress.
- Leaking batteries can damage your device. Remove leaking batteries from the device immediately to prevent damage. Use protective gloves when handling damaged or leaking batteries and avoid any contact with skin, eyes and mucous membranes.
- Avoid extreme conditions and temperatures, e.g. from radiators or direct sunlight.
- Switch off the device and remove the battery if you will not be using the device for a longer period of time.

- You are legally obliged to dispose of rechargeable batteries at your dealer or via the collection points provided by the responsible waste disposal organisation. Dispose of the rechargeable battery separately from the device.



CAUTION! Risk of injury to the retina. The torch LED is very bright and can damage your eyes. Do not look directly into the torch LED when the torch is switched on.



CAUTION! Reduce exposure to radio waves. Use a suitable headset for longer phone calls. Do not keep the mobile phone close to your head.



CAUTION! The ringing tone is played back via the loudspeaker. Answer the call first and then hold the mobile phone to your ear. This will prevent any possible damage to your hearing.



IMPORTANT! Only use original accessories. Only connect accessories approved by the manufacturer.



IMPORTANT! Telephoning while driving is only permitted in compliance with country-specific regulations.



IMPORTANT! Do not use the mobile phone in prohibited areas. Prohibited areas may include hospitals, petrol stations, aircraft, etc. Follow the local regulations!



IMPORTANT! Do not rely solely on your mobile phone for security in emergencies! For technical reasons, it is not possible to guarantee secure connections in every situation.



IMPORTANT! Protect your device against moisture, dust, liquids, chemicals, vapours, heat and direct sunlight. Your mobile phone is not waterproof.

Intended use

This mobile phone is suitable for use within a mobile phone network. Any other use is considered improper use. Unauthorised modifications or conversions are not permitted. Never open the device yourself and do not attempt to repair it yourself.

Overview

The illustration opposite shows your mobile phone in detail. Familiarise yourself with all the controls before using your mobile phone.

- | | | | |
|-----------|-------------------|-----------|-----------------------------|
| 1 | Loudspeaker | 11 | Phone lock switch |
| 2 | Display | 12 | Hash key |
| 3 | Navigation button | 13 | Torch |
| 4 | Softkey left | 14 | Alarm loudspeaker |
| 5 | Accept button | 15 | Battery cover |
| 6 | Keyboard | 16 | USB-C charging port |
| 7 | Star button | 17 | Emergency call button (SOS) |
| 8 | Torch switch | 18 | Camera |
| 9 | Softkey right | 19 | Headphone connection socket |
| 10 | Hang up button | | |

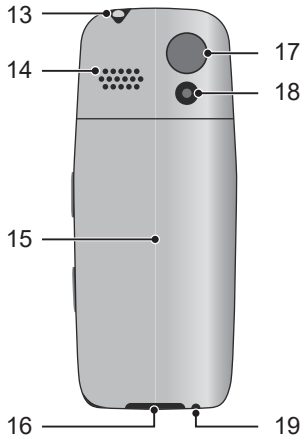
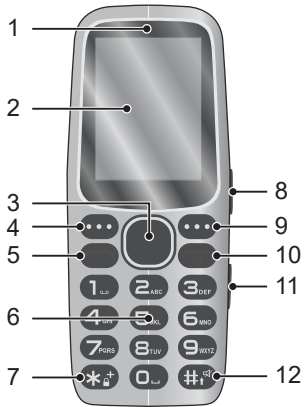

Package contents

Check the contents of the packaging before using your mobile phone.

1 Mobile phone STAR 1 Battery

1 Charging adapter 1 Quick guide

If anything is missing or damaged, please contact our service department.

First steps

The operating instructions are an integral part of this product. It contains important information on safety, use and disposal. Familiarise yourself with all operating and safety instructions before using the product. Only use the product as described and for the specified areas of application. Hand over all documents when passing the product on to third parties.

Insert SIM card

Before you can use your mobile phone, you must insert a SIM card (not included in the scope of delivery) into your mobile phone. Only use SIM cards in the format shown (standard SIM).

- 1 Remove the cover from the battery compartment. Use the recess on the bottom left-hand side to do this.
- 2 Insert your SIM card into the SIM 1 slot under the metal holder. Pay attention to the orientation of the SIM card.

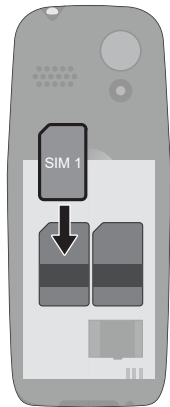

Insert microSD memory card (optional)

If you want to expand the memory of your mobile phone, you can insert a microSD memory card (not included) with up to 16 GB memory into your mobile phone.

- 1 Slide the metal cover of the microSD compartment in the direction of the arrow. Fold up the metal cover.
- 2 Insert the microSD memory card into the compartment with the contacts facing downwards. Pay attention to the orientation of the microSD memory card.
- 3 Close the metal cover. Slide the metal cover in the direction of the arrow to close the microSD compartment.

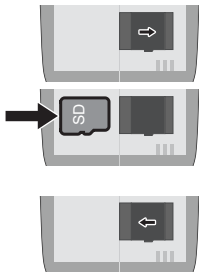

Insert battery

Before you can use your mobile phone, insert the supplied battery into your mobile phone.

- 1 Insert the battery with the contacts facing downwards as shown. Pay attention to the orientation of the battery.
- 2 Replace the battery compartment cover. You will hear the battery compartment cover click into place.



CAUTION! Do not remove the battery while the mobile phone is charging. Remove the charging cable from your mobile phone before replacing or removing the battery.

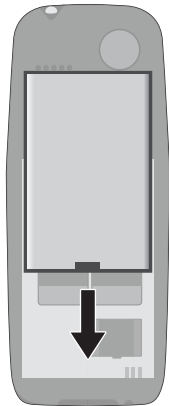

Charge battery

- 1 Connect the charging adapter to a properly installed socket.
- 2 Connect the USB plug to the USB-C connection socket of your mobile phone. The USB plug is reverse polarity protected.



CAUTION! Do not remove the battery while the mobile phone is charging. Remove the charging cable from your mobile phone before replacing or removing the battery. Do not leave your mobile phone unattended while charging.

- 3 When your phone's battery is fully charged, disconnect it from the power supply. This allows you to reduce your power consumption.



Switch on mobile phone

Press the **Hang up button** for 3 seconds. Your mobile phone is switched on. After a short time, the display shows the start screen.



Switch off mobile phone

Press the **Hang up button** for 3 seconds. Your mobile phone is switched off. The display goes out.



IMPORTANT! If your mobile phone is switched off, you cannot use the emergency call function (via the emergency call button).

Operating mobile phone

Use the following buttons to navigate through the menu on your mobile phone. Depending on the menu, some keys have a double assignment. Detailed information can be found in the detailed operating instructions at www.olympia-vertrieb.de.



On the start screen: Calculator (up), Photo contacts (down), Messages (right), Profiles (left)
In the menu: Navigation



On the start screen: Open main menu
In the menu: Confirm entries



On the start screen: Open contacts
In the menu: Discard settings / Back

If you want to accept, end or reject calls, use the following buttons:



Answer call / Open All calls



End call / Reject incoming call

If you want to enter phone numbers or digits or delete entries, use the following keys:



Keyboard for entering numbers or letters / special characters



Delete entries

The controls on the right-hand side of your mobile phone have the following functions:



- 8** Torch - Slide the switch to switch the torch on and off.
- 11** Phone lock - Slide the switch to switch the phone lock on and off.

Overview of the most important functions

You will see bracketed texts in the following operating steps. These are the texts that you see on the display of your mobile phone.

Set language

- 1 Press the left softkey to open the main menu.
- 2 Navigate to **[Settings] [Phone settings] [Language setting]**.
- 3 Select the required language.

Setting time and date

- 1 Press the left softkey to open the main menu.
- 2 Navigate to **[Settings] [Phone settings] [Date and Time] [Set time/date]**.
- 3 Enter the current time and date.

Add contacts to the phone book

You can save up to 300 contacts in your phone book and 250 on your SIM card.

- 1 Press the left softkey to open the main menu.
- 2 Navigate to **[Contacts]** **[Options]** **[Add new contact]**.
- 3 Select a storage location **[TO SIM1]** or **[To phone]**.
- 4 Select **[Name]**, press the left softkey, select **[Edit]** and enter the name.
- 5 Press the left softkey and select **[Done]**.
- 6 Select **[Number]**, press the left softkey, select **[Edit]** and enter the phone number.
- 7 Press the left softkey and select **[Done]**.
- 8 Press the left softkey and select **[Save]**.

Call contacts from the phone book

- 1 Press the left softkey to open the main menu and navigate to **[Contacts]** or press the right softkey.
- 2 Select the required contact.
- 3 Press the **Accept button**. The number is dialled.
- 4 Use the navigation keys up/down to change the volume during a call.

Emergency call button (emergency call function)

You can trigger an emergency call using the emergency call button (SOS) on the back of your mobile phone. An alarm signal sounds first. Emergency text messages are then sent to the numbers saved for this purpose. These are then called in hands-free mode one after the other for 30 seconds. All numbers saved for this purpose are called up to three times. Save up to 5 phone numbers that you want to assign to the emergency call function. Detailed information on the emergency call function can be found in the detailed operating instructions at www.olympia-vertrieb.de.

Switch on the emergency call function

- 1** Press the left softkey to open the main menu.
- 2** Navigate to **[SOS Setting] [Status]**.
- 3** Press the left softkey and select **[On]**.

Phone number for emergency call function

- 1 Press the left softkey to open the main menu.
- 2 Navigate to **[SOS Setting] [SOS numbers]**.



IMPORTANT! Do not assign official emergency numbers. A false alarm causes considerable costs, which could be charged to you.

- 3 Select a free memory location and press the left soft key.
- 4 Select **[Manual editing]** or **[Add from phonebook]**.
- 5 Enter the phone number or select a contact from your phone book.
- 6 Press the left softkey and confirm your settings with **[OK]**.

Trigger emergency call function

- 1 Press the emergency call button (17) once to trigger the emergency call.



IMPORTANT! If you want to cancel the triggered emergency call, press and hold the emergency call button (17).

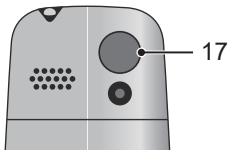

Bluetooth

With the Bluetooth function, a standard for wireless data transmission, you can, for example, connect compatible headphones to your mobile phone wirelessly.

Switch Bluetooth on / off

- 1 Press the left softkey to open the main menu.
- 2 Navigate to **[Tools] [Bluetooth] [Activate]**.
- 3 Select between **[On]** and **[Off]**.

Detailed information on Bluetooth can be found in the detailed operating instructions at www.olympia-vertrieb.de.

Technical properties

GSM frequency band	850 / 900 / 1800 / 1900 MHz
Bluetooth	2.0 (2.402 - 2.408 GHz)
Transmission power (max.)	GSM: (850 / 900 / 1800 / 1900 MHz): max. 2 W Bluetooth: 2.402 - 2.408 GHz: 7.38 dBm EIRP
Power supply (mains adapter)	Input: 110 - 240 V~, 50/60 Hz, 0.3 A, Output: 5 V, 500 mA, 2.5 W
Battery	3,7 V, 1400 mAh, up to 168 h Stand-by, up to 7 h Call duration
Display	2,4" (240 × 320) LCD with backlight
Camera	0,08 MP
Dimensions	ca. 136,3 × 55,3 × 13 mm
Weight	ca. 92 g incl. battery
Ambient conditions	-10 °C to 40 °C at 30 % to 75 % humidity
Connections	USB type C, 3.5 mm jack socket

Disposal instructions

 Find out about the possibilities of taking back old appliances and used batteries free of charge from your dealer.

 Packaging materials must be disposed of according to local regulations.

 The packaging is made of environmentally friendly materials that you can dispose of at local recycling points. Advice on the options with which to dispose of your old device can be obtained from your municipal or local administration offices.

 Observe the identification on the packaging materials during the waste sorting process; they are identified by abbreviations (b) and numbers (a) which have the following significance: 1–7: plastic/20–22: paper and cardboard/80–98: composite materials.

 Defective or empty batteries must be recycled in accordance with Directive 2006/66/EC and its amendments. Return batteries and the device via the collection points provided.



The adjacent symbol indicates laws dictate that electrical and electronic apparatus no longer required must be disposed of separate from domestic waste. Dispose of your device at a collection point provided by your local public waste authority. Packaging materials must be disposed of according to local regulations.

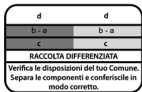

The logo is only relevant to Italy.



The Triman logo is only relevant for France.

Delete personal data

Make sure that you remove your personal data from the device before you pass it on to third parties or dispose of it. To do this, reset your device to the factory settings and remove the SIM card.

Regular maintenance and care

Switch off the unit. Clean the surface of the housing with a soft, dry, lint-free cloth. Do not use any solvents or cleaning agents.

Warranty

Dear customer,

We are delighted that you have chosen this equipment. In the case of a defect, please return the device together with the receipt and original packing material to the point of sale.

Declaration of Conformity

We, GO Europe GmbH, Zum Kraftwerk 1, 45527 Hattingen, DEUTSCHLAND, declare in sole responsibility, that the product complies with the EU Directives: 2014/53/EU and 2011/65/EU. The full EU Declaration of Conformity is available online at the following website or by scanning the QR code:



C E The CE Mark on the device confirms conformity. The Declaration of Conformity can be read online at: <http://productip.com/?f=2667fd>

Manufacturer

GO Europe GmbH
Zum Kraftwerk 1, 45527 Hattingen, Germany
www.olympia-vertrieb.de

Wir behalten uns inhaltliche und technische Änderungen vor.

Art.-Nr.: 2243 (schwarz), 2244 (weiß), 2245 (türkis)

Subject to change without prior notice.

Art. No.: 2243 (black), 2244 (white), 2245 (turquoise)