

OLYMPIA
Star

Γρήγορος οδηγός

www.olympia-vertrieb.de



Περιεχόμενα

Οδηγίες ασφαλείας	3
Προβλεπόμενη χρήση	7
Επισκόπηση	8
Περιεχόμενο συσκευασίας	10
Πρώτα βήματα	10
Τοποθετήστε την κάρτα SIM	11
Εισαγωγή κάρτας μνήμης microSD (προαιρετική)	12
Τοποθετήστε την μπαταρία	13
Φόρτιση μπαταρίας	14
Ενεργοποιήστε το κινητό σας τηλέφωνο	15
Απενεργοποιήστε το κινητό σας τηλέφωνο	15
Χειρισμός κινητού τηλεφώνου	16
Οι σημαντικότερες λειτουργίες με μια ματιά	20
Ορισμός γλώσσας	20
Ρύθμιση της ώρας και της ημερομηνίας	20

Προσθήκη επαφών στον τηλεφωνικό κατάλογο ..	21
Κλήση επαφών από τον τηλεφωνικό κατάλογο ..	22
Κουμπί κλήσης έκτακτης ανάγκης (λειτουργία κλήσης έκτακτης ανάγκης)	23
Αριθμός τηλεφώνου για τη λειτουργία κλήσης έκτακτης ανάγκης	24
Ενεργοποίηση της λειτουργίας κλήσης έκτακτης ανάγκης	25
Bluetooth	26
Ενεργοποίηση/απενεργοποίηση Bluetooth	26
Τεχνικές ιδιότητες	27
Αποκομιδή	28
Διαγραφή προσωπικών δεδομένων	30
Τακτική συντήρηση και φροντίδα	30
Εγγύηση	30
Δήλωση συμμόρφωσης	31
Κατασκευαστής	31

Οδηγίες ασφαλείας



ΠΡΟΕΙΔΟΠΟΙΗΣΗ! Υπάρχει κίνδυνος ηλεκτροπληξίας! Ποτέ μην ανοίγετε ή επισκευάζετε μόνοι σας το κινητό τηλέφωνο ή τα εξαρτήματα. Ποτέ μην αγγίζετε τις γυμνές επαφές με μεταλλικά αντικείμενα. Ποτέ μην τοποθετείτε ή αφαιρείτε τον προσαρμογέα φόρτισης με βρεγμένα χέρια.



ΠΡΟΕΙΔΟΠΟΙΗΣΗ! Υπάρχει κίνδυνος ασφυξίας! Κρατήστε το κινητό τηλέφωνο, τα εξαρτήματα, τη συσκευασία και την προστατευτική μεμβράνη καθώς και τις μπαταρίες μακριά από παιδιά! Φυλάξτε το κινητό τηλέφωνο και τα εξαρτήματα μακριά από παιδιά.



ΠΡΟΣΟΧΗ! Κίνδυνος πνιγμού λόγω μικρών εξαρτημάτων, μπαταριών και επαναφορτιζόμενων μπαταριών. Κρατήστε τα παιδιά μακριά από μικρά μέρη, μπαταρίες και επαναφορτιζόμενες μπαταρίες. Σε περίπτωση κατάποσης, συμβουλευτείτε αμέσως γιατρό.



ΠΡΟΣΟΧΗ! Υπάρχουν διάφοροι κίνδυνοι κατά το χειρισμό επαναφορτιζόμενων μπαταριών. Λάβετε υπόψη τις ακόλουθες επισημάνσεις:

- Μην βραχυκυκλώνετε ή ανοίγετε την μπαταρία. Μπορεί να προκληθεί υπερθέρμανση, κίνδυνος πυρκαγιάς ή έκρηξη.
- Ο ακατάλληλος χειρισμός των επαναφορτιζόμενων μπαταριών μπορεί να θέσει σε κίνδυνο την υγεία σας και το περιβάλλον. Οι επαναφορτιζόμενες μπαταρίες μπορεί να περιέχουν τοξικά και επιβλαβή για το περιβάλλον βαρέα μέταλλα (Cd = κάδμιο, Hg = υδράργυρος, Pb = μόλυβδος).
- Ποτέ μην ρίχνετε τις μπαταρίες στη φωτιά ή στο νερό ή/και μην τις υποβάλλετε σε μηχανική καταπόνηση.
- Η διαρροή των μπαταριών μπορεί να προκαλέσει βλάβη στη συσκευή σας. Αφαιρέστε αμέσως τις μπαταρίες που έχουν διαρρεύσει από τη συσκευή για να αποφύγετε τη ζημιά. Χρησιμοποιείτε προστατευτικά γάντια όταν χειρίζεστε κατεστραμμένες ή διαρρέουσες μπαταρίες και αποφύγετε οποιαδήποτε επαφή με το δέρμα, τα μάτια και τους

βλεννογόνους.

- Αποφύγετε ακραίες συνθήκες και θερμοκρασίες, π.χ. από θερμαντικά σώματα ή άμεσο ηλιακό φως.
- Απενεργοποιήστε τη συσκευή και αφαιρέστε την μπαταρία εάν δεν πρόκειται να χρησιμοποιήσετε τη συσκευή για μεγάλο χρονικό διάστημα.
- Είστε νομικά υποχρεωμένοι να απορρίψετε τις επαναφορτιζόμενες μπαταρίες στον αντιπρόσωπό σας ή μέσω των σημείων συλλογής που παρέχει ο αρμόδιος φορέας διαχείρισης αποβλήτων. Απορρίψτε την μπαταρία ξεχωριστά από τη συσκευή.



ΠΡΟΣΟΧΗ! Κίνδυνος τραυματισμού του αμφιβληστροειδούς. Η λυχνία LED του φακού είναι πολύ φωτεινή και μπορεί να βλάψει τα μάτια σας. Μην κοιτάτε απευθείας στο LED του φακού όταν ο φακός είναι ενεργοποιημένος.



ΠΡΟΣΟΧΗ! Μειώστε την έκθεση σε ραδιοκύματα. Χρησιμοποιήστε κατάλληλα ακουστικά για μεγαλύτερες τηλεφωνικές κλήσεις. Μην κρατάτε το κινητό τηλέφωνο κοντά στο κεφάλι σας.



ΠΡΟΣΟΧΗ! Ο ήχος κλήσης αναπαράγεται μέσω του ηχείου. Απαντήστε πρώτα στην κλήση και, στη συνέχεια, κρατήστε το κινητό τηλέφωνο στο αυτί σας. Με τον τρόπο αυτό θα αποφύγετε τυχόν βλάβες στην ακοή σας.



ΣΗΜΑΝΤΙΚΟ! Χρησιμοποιείτε μόνο αυθεντικά εξαρτήματα. Συνδέετε μόνο αξεσουάρ εγκεκριμένα από τον κατασκευαστή.



ΣΗΜΑΝΤΙΚΟ! Η τηλεφωνία κατά την οδήγηση επιτρέπεται μόνο σύμφωνα με τους κανονισμούς της εκάστοτε χώρας.



ΣΗΜΑΝΤΙΚΟ! Μην χρησιμοποιείτε το κινητό τηλέφωνο σε απαγορευμένες περιοχές. Στις απαγορευμένες περιοχές μπορεί να περιλαμβάνονται νοσοκομεία, πρατήρια καυσίμων, αεροσκάφη κ.λπ. Ακολουθήστε τους τοπικούς κανονισμούς!



ΣΗΜΑΝΤΙΚΟ! Μην βασίζεστε μόνο στο κινητό σας τηλέφωνο σε περίπτωση έκτακτης ανάγκης! Για τεχνικούς λόγους, δεν είναι δυνατόν να εγγυηθούμε μια ασφαλή σύνδεση σε κάθε περίπτωση.



ΣΗΜΑΝΤΙΚΟ! Προστατέψτε τη συσκευή σας από την υγρασία, τη σκόνη, τα υγρά, τις χημικές ουσίες, τους ατμούς, τη θερμότητα και το άμεσο ηλιακό φως. Το κινητό σας τηλέφωνο δεν είναι αδιάβροχο.

Προβλεπόμενη χρήση

Αυτό το κινητό τηλέφωνο είναι κατάλληλο για χρήση εντός δικτύου κινητής τηλεφωνίας. Οποιαδήποτε άλλη χρήση θεωρείται ακατάλληλη χρήση. Δεν επιτρέπονται μη εξουσιοδοτημένες τροποποιήσεις ή μετατροπές. Μην ανοίγετε ποτέ μόνοι σας τη συσκευή και μην επιχειρείτε να την επισκευάσετε μόνοι σας.

Επισκόπηση

Η διπλανή εικόνα δείχνει λεπτομερώς το κινητό σας τηλέφωνο. Εξοικειωθείτε με όλα τα χειριστήρια πριν χρησιμοποιήσετε το κινητό σας τηλέφωνο.

- | | | | |
|-----------|------------------|-----------|--------------------------------------|
| 1 | Μεγάφωνο | 11 | Διακόπτης κλειδώματος τηλεφώνου |
| 2 | Εμφάνιση | 12 | Κλειδί κατακερματισμού |
| 3 | Κουμπί πλοήγησης | 13 | Πυρσός |
| 4 | Αριστερό softkey | 14 | Μεγάφωνο συναγερμού |
| 5 | Κουμπί αποδοχής | 15 | Κάλυμμα διαμερίσματος μπαταρίας |
| 6 | Πληκτρολόγιο | 16 | Θύρα φόρτισης USB-C |
| 7 | Κουμπί αστέρι | 17 | Κουμπί κλήσης έκτακτης ανάγκης (SOS) |
| 8 | Διακόπτης φακού | 18 | Κάμερα |
| 9 | Softkey δεξιά | 19 | Υποδοχή σύνδεσης ακουστικών |
| 10 | Κουμπί Κλείσιμο | | |

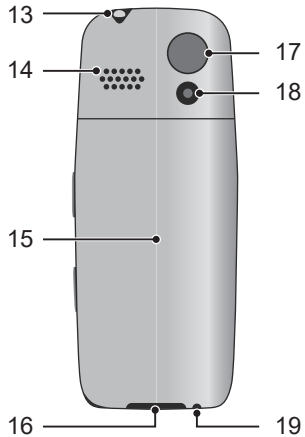
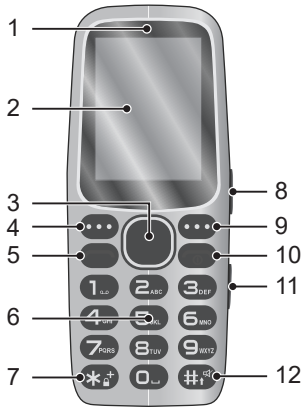

Περιεχόμενο συσκευασίας

Ελέγξτε τα περιεχόμενα της συσκευασίας πριν χρησιμοποιήσετε το κινητό σας τηλέφωνο.

1 Κινητό τηλέφωνο STAR 1 Μπαταρία

1 Προσαρμογέας φόρτισης

Εάν κάτι λείπει ή έχει υποστεί ζημιά, παρακαλούμε επικοινωνήστε με το τμήμα σέρβις.

Πρώτα βήματα

Οι οδηγίες λειτουργίας αποτελούν αναπόσπαστο μέρος αυτού του προϊόντος. Περιέχει σημαντικές πληροφορίες σχετικά με την ασφάλεια, τη χρήση και την απόρριψη.

Εξοικειωθείτε με όλες τις οδηγίες λειτουργίας και ασφάλειας πριν χρησιμοποιήσετε το προϊόν. Χρησιμοποιείτε το προϊόν μόνο όπως περιγράφεται και για τις καθορισμένες περιοχές εφαρμογής. Παραδίδετε όλα τα έγγραφα όταν παραδίδετε το προϊόν σε τρίτους.

Τοποθετήστε την κάρτα SIM

Για να μπορέσετε να χρησιμοποιήσετε το κινητό σας τηλέφωνο, πρέπει να τοποθετήσετε μια κάρτα SIM (που δεν περιλαμβάνεται στην παράδοση) στο κινητό σας τηλέφωνο. Χρησιμοποιείτε μόνο κάρτες SIM με τη μορφή που εμφανίζεται (τυπική SIM).

- 1 Αφαιρέστε το κάλυμμα από τη θήκη των μπαταριών. Χρησιμοποιήστε την εσοχή στην κάτω αριστερή πλευρά για να το κάνετε αυτό.
- 2 Τοποθετήστε την κάρτα SIM στην υποδοχή SIM 1 κάτω από τη μεταλλική θήκη. Δώστε προσοχή στον προσανατολισμό της κάρτας SIM.

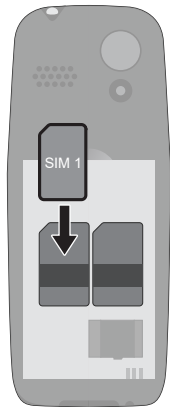

Εισαγωγή κάρτας μνήμης microSD (προαιρετική)

Αν θέλετε να επεκτείνετε τη μνήμη του κινητού σας τηλεφώνου, μπορείτε να τοποθετήσετε στο κινητό σας τηλέφωνο μια κάρτα μνήμης microSD (δεν περιλαμβάνεται) με μνήμη έως 16 GB.

- 1 Σύρετε το μεταλλικό κάλυμμα της θήκης microSD προς την κατεύθυνση του βέλους. Αναδιπλώστε το μεταλλικό κάλυμμα.
- 2 Τοποθετήστε την κάρτα μνήμης microSD στη θήκη με τις επαφές προς τα κάτω. Δώστε προσοχή στον προσανατολισμό της κάρτας μνήμης microSD.
- 3 Κλείστε το μεταλλικό κάλυμμα. Σύρετε το μεταλλικό κάλυμμα προς την κατεύθυνση του βέλους για να κλείσετε τη θήκη microSD.

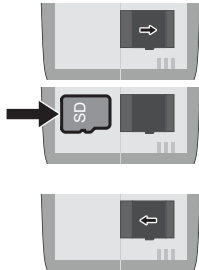

Τοποθετήστε την μπαταρία

Πριν χρησιμοποιήσετε το κινητό σας τηλέφωνο, τοποθετήστε την παρεχόμενη μπαταρία στο κινητό σας τηλέφωνο.

- 1 Τοποθετήστε την μπαταρία με τις επαφές προς τα κάτω, όπως φαίνεται στην εικόνα. Δώστε προσοχή στον προσανατολισμό της μπαταρίας.
- 2 Επανατοποθετήστε το κάλυμμα της θήκης μπαταριών. Θα ακούσετε το κάλυμμα της θήκης μπαταριών να κουμπώνει στη θέση του.



ΠΡΟΣΟΧΗ! Μην αφαιρείτε την μπαταρία ενώ το κινητό τηλέφωνο φορτίζει. Αφαιρέστε το καλώδιο φόρτισης από το κινητό σας τηλέφωνο πριν αντικαταστήσετε ή αφαιρέσετε την μπαταρία.

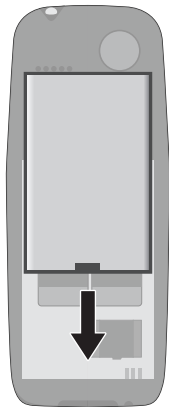

Φόρτιση μπαταρίας

- 1 Συνδέστε τον προσαρμογέα φόρτισης σε μια σωστά εγκατεστημένη πρίζα.
- 2 Συνδέστε το βύσμα USB στην υποδοχή σύνδεσης USB-C του κινητού σας τηλεφώνου. Το βύσμα USB προστατεύεται από αντίστροφη πολικότητα.



ΠΡΟΣΟΧΗ! Μην αφαιρείτε την μπαταρία ενώ το κινητό τηλέφωνο φορτίζει. Αφαιρέστε το καλώδιο φόρτισης από το κινητό σας τηλέφωνο πριν αντικαταστήσετε ή αφαιρέσετε την μπαταρία. Μην αφήνετε το κινητό σας τηλέφωνο χωρίς επιτήρηση κατά τη διάρκεια της φόρτισης.

- 3 Όταν η μπαταρία του τηλεφώνου σας φορτιστεί πλήρως, αποσυνδέστε το από την παροχή ρεύματος. Αυτό σας επιτρέπει να μειώσετε την κατανάλωση ενέργειας.



Ενεργοποιήστε το κινητό σας τηλέφωνο

Πατήστε το πλήκτρο **κουμπί Κλείσιμο** για 3 δευτερόλεπτα. Το κινητό σας τηλέφωνο είναι ενεργοποιημένο. Μετά από σύντομο χρονικό διάστημα, στην οθόνη εμφανίζεται η οθόνη εκκίνησης.



Απενεργοποιήστε το κινητό σας τηλέφωνο

Πατήστε το **κουμπί Κλείσιμο** για 3 δευτερόλεπτα. Το κινητό σας τηλέφωνο απενεργοποιείται. Η οθόνη σβήνει.



ΣΗΜΑΝΤΙΚΟ! Εάν το κινητό σας τηλέφωνο είναι απενεργοποιημένο, δεν μπορείτε να χρησιμοποιήσετε τη λειτουργία κλήσης έκτακτης ανάγκης (μέσω του κουμπιού κλήσης έκτακτης ανάγκης).



Χειρισμός κινητού τηλεφώνου

Χρησιμοποιήστε τα παρακάτω κουμπιά για να πλοηγηθείτε στο μενού του κινητού σας τηλεφώνου. Ανάλογα με το μενού, ορισμένα πλήκτρα έχουν διπλή ανάθεση.



Στην αρχική οθόνη: (πάνω), Φωτογραφίες επαφών (κάτω),
Μηνύματα (δεξιά), Προφίλ χρήστη (αριστερά)
Στο μενού: Πλοήγηση



Στην αρχική οθόνη: Ανοίξτε το κύριο μενού
Στο μενού: Επιβεβαίωση καταχωρήσεων



Στην αρχική οθόνη: Ανοίξτε τις επαφές
Στο μενού: Πίσω

Εάν θέλετε να αποδεχτείτε, να τερματίσετε ή να απορρίψετε κλήσεις, χρησιμοποιήστε τα ακόλουθα κουμπιά:



Αποδοχή κλήσης / Άνοιγμα όλων των κλήσεων



Τερματισμός κλήσης / απόρριψη εισερχόμενης κλήσης

Εάν θέλετε να εισαγάγετε τηλεφωνικούς αριθμούς ή ψηφία ή να διαγράψετε καταχωρήσεις, χρησιμοποιήστε τα ακόλουθα πλήκτρα:



Πληκτρολόγιο για την εισαγωγή αριθμών ή γραμμάτων / ειδικών χαρακτήρων



Διαγραφή καταχωρήσεων

Τα χειριστήρια στη δεξιά πλευρά του κινητού σας τηλεφώνου έχουν τις ακόλουθες λειτουργίες:



- 8** Πυρσός - Σύρετε τον διακόπτη για να ενεργοποιήσετε και να απενεργοποιήσετε τον φακό.
- 11** Κλείδωμα τηλεφώνου - Σύρετε το διακόπτη για να ενεργοποιήσετε και να απενεργοποιήσετε το κλείδωμα του τηλεφώνου.

Οι σημαντικότερες λειτουργίες με μια ματιά

Θα δείτε κείμενα σε παρένθεση στα επόμενα βήματα λειτουργίας. Αυτά είναι τα κείμενα που βλέπετε στην οθόνη του κινητού σας τηλεφώνου.

Ορισμός γλώσσας

- 1 Πατήστε το μαλακό πλήκτρο στα αριστερά για να ανοίξετε το κύριο μενού.
- 2 Πλοηγηθείτε στο **[Ρυθμίσεις] [Εγκατάσταση Τηλεφώνου] [Language Setting]**.
- 3 Επιλέξτε την επιθυμητή γλώσσα.

Ρύθμιση της ώρας και της ημερομηνίας

- 1 Πατήστε το μαλακό πλήκτρο στα αριστερά για να ανοίξετε το κύριο μενού.
- 2 Πλοηγηθείτε στο **[Einstellungen] [Εγκατάσταση Τηλεφώνου] [Ωρα και Ημερομηνία] [Ρύθμιση Ώρας/Ημερομηνίας]**.
- 3 Εισάγετε την τρέχουσα ώρα και ημερομηνία.

Προσθήκη επαφών στον τηλεφωνικό κατάλογο

Μπορείτε να αποθηκεύσετε έως 300 επαφές στον τηλεφωνικό σας κατάλογο και 250 στην κάρτα SIM.

- 1 Πατήστε το μαλακό πλήκτρο στα αριστερά για να ανοίξετε το κύριο μενού.
- 2 Πλοηγηθείτε στο **[Contacts]** **[προαίρεση]** **[Προσθήκη Νέας καταχώρησης]**.
- 3 Επιλέξτε μια θέση αποθήκευσης **[To SIM 1]** ή **[To Phone]**.
- 4 Επιλέξτε **[Όνομα]**, Πατήστε το αριστερό πλήκτρο και επιλέξτε **[εκδίδω]** και πληκτρολογήστε το όνομα.
- 5 Πατήστε το αριστερό πλήκτρο και επιλέξτε **[Επετεύχθει]**.
- 6 Επιλέξτε **[Αριθμός]**, Πατήστε το αριστερό πλήκτρο και επιλέξτε **[εκδίδω]** και πληκτρολογήστε τον αριθμό τηλεφώνου.
- 7 Πατήστε το αριστερό πλήκτρο και επιλέξτε **[Επετεύχθει]**.
- 8 Πατήστε το αριστερό πλήκτρο και επιλέξτε **[Σώσιμο]**.

Κλήση επαφών από τον τηλεφωνικό κατάλογο

- 1 Πατήστε το μαλακό πλήκτρο στα αριστερά για να ανοίξετε το κύριο μενού και να πλοηγηθείτε στην επιλογή **[Contacts]** ή πατήστε το μαλακό πλήκτρο στα δεξιά.
- 2 Επιλέξτε την επιθυμητή επαφή.
- 3 Πατήστε το **κουμπί Αποδοχή**. Ο αριθμός καλείται.
- 4 Χρησιμοποιήστε τα πλήκτρα πλοήγησης πάνω/κάτω για να αλλάξετε την ένταση του ήχου κατά τη διάρκεια μιας κλήσης.

Κουμπί κλήσης έκτακτης ανάγκης (λειτουργία κλήσης έκτακτης ανάγκης)

Μπορείτε να ενεργοποιήσετε μια κλήση έκτακτης ανάγκης χρησιμοποιώντας το κουμπί κλήσης έκτακτης ανάγκης (SOS) στο πίσω μέρος του κινητού σας τηλεφώνου. Αρχικά ακούγεται ένα σήμα συναγερμού. Στη συνέχεια, αποστέλλονται μηνύματα κειμένου έκτακτης ανάγκης στους αριθμούς που έχουν αποθηκευτεί για το σκοπό αυτό. Στη συνέχεια, οι αριθμοί αυτοί καλούνται στη λειτουργία hands-free ο ένας μετά τον άλλο για 30 δευτερόλεπτα. Όλοι οι αποθηκευμένοι για το σκοπό αυτό αριθμοί καλούνται έως και τρεις φορές. Αποθηκεύστε έως και 5 τηλεφωνικούς αριθμούς που θέλετε να αντιστοιχίσετε στη λειτουργία κλήσης έκτακτης ανάγκης.

Ενεργοποιήστε τη λειτουργία κλήσης έκτακτης ανάγκης

- 1 Πατήστε το μαλακό πλήκτρο στα αριστερά για να ανοίξετε το κύριο μενού.
- 2 Πλοηγηθείτε στο **[SOS Setting]** **[Κατάσταση]**.
- 3 Πατήστε το αριστερό πλήκτρο και επιλέξτε **[On]**.

Αριθμός τηλεφώνου για τη λειτουργία κλήσης έκτακτης ανάγκης

- 1 Πατήστε το μαλακό πλήκτρο στα αριστερά για να ανοίξετε το κύριο μενού.
- 2 Πλοηγηθείτε στο **[SOS Setting] [SOS Numbers]**.



ΣΗΜΑΝΤΙΚΟ! Μην εκχωρείτε επίσημους αριθμούς έκτακτης ανάγκης. Ένας λανθασμένος συναγερμός προκαλεί σημαντικό κόστος, το οποίο μπορεί να σας χρεωθεί.

- 3 Επιλέξτε μια ελεύθερη θέση μνήμης και πατήστε το μαλακό πλήκτρο στα αριστερά.
- 4 Επιλέξτε **[Manual editing]** ή **[Add from Phonebook]**.
- 5 Πληκτρολογήστε τον αριθμό τηλεφώνου ή επιλέξτε μια επαφή από τον τηλεφωνικό σας κατάλογο.
- 6 Πατήστε το μαλακό πλήκτρο στα αριστερά και επιβεβαιώστε τις ρυθμίσεις σας με **[Ok]**.

Ενεργοποίηση της λειτουργίας κλήσης έκτακτης ανάγκης

- 1 Πατήστε το κουμπί κλήσης έκτακτης ανάγκης (17) μία φορά για να ενεργοποιήσετε την κλήση έκτακτης ανάγκης.



ΣΗΜΑΝΤΙΚΟ! Εάν θέλετε να ακυρώσετε την ενεργοποιημένη κλήση έκτακτης ανάγκης, πατήστε παρατεταμένα το κουμπί κλήσης έκτακτης ανάγκης (17).

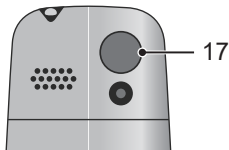

Bluetooth

Με τη λειτουργία Bluetooth, ένα πρότυπο για ασύρματη μετάδοση δεδομένων, μπορείτε, για παράδειγμα, να συνδέσετε συμβατά ακουστικά με το κινητό σας τηλέφωνο ασύρματα.

Ενεργοποίηση/απενεργοποίηση Bluetooth

- 1 Πατήστε το μαλακό πλήκτρο στα αριστερά για να ανοίξετε το κύριο μενού.
- 2 Πλοηγηθείτε στο **[Οργαναίξερ] [Bluetooth] [Ενεργοποίηση]**.
- 3 Επιλέξτε μεταξύ **[On]** και **[Off]**.

Τεχνικές ιδιότητες

Ζώνη συχνοτήτων GSM	850 / 900 / 1800 / 1900 MHz
Bluetooth	2.0 (2,402 - 2,480 GHz)
Ισχύς μετάδοσης (max.)	GSM: (850 / 900 / 1800 / 1900 MHz): max. 2 W Bluetooth: 2,402 - 2,480 GHz: 7,38 dBm EIRP
Παροχή ρεύματος (προσαρμογέας δικτύου)	Είσοδος: 110 - 240 V~, 50/60 Hz, 0,3 A, Έξοδος: 5 V, 500 mA, 2,5 W
Μπαταρία	3,7 V, 1400 mAh, Έως 168 ώρες αναμονής, Διάρκεια κλήσης έως 7 ώρες
Εμφάνιση	2,4" (240 × 320) LCD με οπίσθιο φωτισμό
Κάμερα	0,08 MP
Διαστάσεις	περίπου 136,3 × 55,3 × 13 mm
Βάρος	περίπου 92 g με μπαταρία
Συνθήκες περιβάλλοντος	-10 °C έως 40 °C σε υγρασία 30 % έως 75 %
Συνδέσεις	USB τύπου C, υποδοχή βύσματος 3,5 mm

Αποκομιδή

 Ενημερωθείτε για τις δυνατότητες δωρεάν επιστροφής παλαιών συσκευών και χρησιμοποιημένων μπαταριών από τον αντιπρόσωπό σας.

 Απορρίψτε τα υλικά συσκευασίας σύμφωνα με τους τοπικούς κανονισμούς.

 Η συσκευασία αποτελείται από φιλικό προς το περιβάλλον υλικό, το οποίο μπορείτε να απορρίψετε στα τοπικά σημεία ανακύκλωσης. Ενημερωθείτε από τον δήμο σας για τις επιλογές σωστής απόρριψης.

 Προσέξτε τη σήμανση του υλικού συσκευασίας κατά την ταξινόμηση των απορριμμάτων, τα οποία επισημαίνονται με συντομογραφίες (b) και αριθμούς (a) με την παρακάτω επεξήγηση: 1–7: πλαστικά / 20–22: χαρτί και χαρτόνι / 80–98: σύνθετα υλικά.



Ελαττωματικές ή άδειες μπαταρίες πρέπει να ανακυκλωθούν σύμφωνα με την οδηγία 2006/66/ΕΚ και τις σχετικές τροποποιήσεις. Επιστρέψτε τις μπαταρίες ή/και τη συσκευή στις προτεινόμενες εγκαταστάσεις συλλογής.



Το παρακείμενο σύμβολο σημαίνει ότι οι ηλεκτρικές και ηλεκτρονικές παλιές συσκευές και οι μπαταρίες θα πρέπει να απορρίπτονται ξεχωριστά από τα οικιακά απορρίμματα, λόγω της ισχύουσας νομοθεσίας. Απορρίψτε τη συσκευή στο σημείο συλλογής του δημοτικού φορέα διαχείρισης απορριμμάτων.

Διαγραφή προσωπικών δεδομένων

Βεβαιωθείτε ότι έχετε αφαιρέσει τα προσωπικά σας δεδομένα από τη συσκευή πριν τη δώσετε σε τρίτους ή την απορρίψετε. Για να το κάνετε αυτό, επαναφέρετε τη συσκευή σας στις εργοστασιακές ρυθμίσεις και αφαιρέστε την κάρτα SIM.

Τακτική συντήρηση και φροντίδα

Απενεργοποιήστε τη συσκευή. Καθαρίστε τις επιφάνειες του περιβλήματος με ένα μαλακό, στεγνό πανί χωρίς χνούδια. Μην χρησιμοποιείτε καθαριστικά ή διαλυτικά.

Εγγύηση

Αξιότιμε πελάτη,

Χαιρόμαστε που επιλέξατε αυτή τη συσκευή.

Σε περίπτωση βλάβης επιστρέψτε παρακαλώ αυτή τη συσκευή μαζί με την απόδειξη αγοράς της και συσκευασμένη στη γνήσια συσκευασία της εκεί όπου την αγοράσατε.

Δήλωση συμμόρφωσης

Εμείς, η GO Europe GmbH, Zum Kraftwerk 1, 45527 Hattingen, Γερμανία, δηλώνουμε με αποκλειστική ευθύνη, ότι το προϊόν , πληροί τις οδηγίες ΕΕ: 2014/53/ΕΕ και 2011/65/ΕΕ. Το πλήρες κείμενο της δήλωσης συμμόρφωσης ΕΕ είναι διαθέσιμο στην παρακάτω διαδικτυακή διεύθυνση ή σαρώνοντας τον κωδικό QR:



CE Η σήμανση CE στη συσκευή επιβεβαιώνει τη συμμόρφωση. Η δήλωση συμμόρφωσης μπορεί να διαβάσετε στο διαδίκτυο στη διεύθυνση:
<http://productip.com/?f=2667fd>

Κατασκευαστής

GO Europe GmbH, Zum Kraftwerk 1, 45527 Hattingen, Γερμανία, www.go-europe.com

Διατηρούμε το δικαίωμα να κάνουμε αλλαγές στο περιεχόμενο και τις τεχνικές αλλαγές.

Art.-Nr.: 2243 (μαύρο), 2244 (λευκό), 2245 (τυρκουάζ)