

**OLYMPIA**  
**Star**

**Guida rapida**

[www.olympia-vertrieb.de](http://www.olympia-vertrieb.de)



# Contenuti

Istruzioni di sicurezza	3
Uso previsto	7
Panoramica	8
Contenuto della confezione	10
Primi passi	10
Inserire la scheda SIM	11
Inserire la scheda di memoria microSD (opzionale)	12
Inserire la batteria	13
Carica della batteria	14
Accendere il cellulare	15
Spegnere il cellulare	15
Utilizzo di un telefono cellulare	16
Le funzioni più importanti in sintesi	20
Impostare la lingua	20
Impostazione della data e dell'ora	20

Aggiunta di contatti alla rubrica	21
Chiamare i contatti dalla rubrica	22
Pulsante di chiamata di emergenza (funzione di chiamata di emergenza)	23
Attivare la funzione di chiamata di emergenza	23
Numero di telefono per la funzione di chiamata di emergenza	24
Attivazione della funzione di chiamata di emergenza	25
Bluetooth	26
Attivare/disattivare il Bluetooth	26
Caratteristiche tecniche	27
Smaltimento	28
Cancellare i dati personali	30
Manutenzione e cura regolari	30
Garanzia	30
Dichiarazione di conformità	31
Produttore	31

## Istruzioni di sicurezza



**AVVERTENZE!** C'è il rischio di scosse elettriche! Non aprire o riparare mai da soli il telefono cellulare o i suoi componenti. Non toccare mai i contatti nudi con oggetti metallici. Non inserire o rimuovere mai l'adattatore di ricarica con le mani bagnate.



**AVVERTENZE!** C'è il rischio di soffocamento! Tenere il telefono cellulare, i componenti, l'imballaggio, la pellicola protettiva e le batterie lontano dalla portata dei bambini! Tenere il telefono cellulare e gli accessori fuori dalla portata dei bambini.



**ATTENZIONE!** Pericolo di soffocamento a causa di piccole parti, batterie e batterie ricaricabili. Tenere i bambini lontani da parti piccole, batterie e batterie ricaricabili. In caso di ingestione, consultare immediatamente un medico.



**ATTENZIONE!** La manipolazione delle batterie ricaricabili comporta diversi pericoli. Si prega di notare le seguenti informazioni:

- Non cortocircuitare la batteria e non aprirla. Il surriscaldamento, il rischio di incendio o l'esplosione possono essere la conseguenza.
- La manipolazione impropria delle batterie ricaricabili può mettere in pericolo la salute e l'ambiente. Le batterie ricaricabili possono contenere metalli pesanti tossici e dannosi per l'ambiente (Cd = cadmio, Hg = mercurio, Pb = piombo).
- Non gettare mai le batterie nel fuoco o nell'acqua e/o sottoporle a sollecitazioni meccaniche.
- Le perdite delle batterie possono danneggiare il dispositivo. Rimuovere immediatamente le batterie che perdono dal dispositivo per evitare danni. Usare guanti protettivi quando si maneggiano batterie danneggiate o con perdite. Evitare il contatto con la pelle, gli occhi e le mucose.

- Evitare condizioni e temperature estreme, ad esempio quelle dei radiatori o della luce solare diretta.
- Spegnere il dispositivo e rimuovere la batteria se non si utilizza il dispositivo per un periodo di tempo prolungato.
- Per legge, le batterie ricaricabili devono essere smaltite presso il rivenditore o tramite i punti di raccolta messi a disposizione dall'organizzazione responsabile dello smaltimento dei rifiuti. Smaltire la batteria separatamente dal dispositivo.





**ATTENZIONE!** Rischio di lesioni alla retina. Il LED della torcia è molto luminoso e può danneggiare gli occhi. Non guardare direttamente nel LED della torcia quando questa è accesa.



**ATTENZIONE!** Ridurre l'esposizione alle onde radio. Per le telefonate più lunghe, utilizzare una cuffia adatta. Non tenere il cellulare vicino alla testa.

 **ATTENZIONE!** Il tono di chiamata viene riprodotto dall'altoparlante. Prima accettare la chiamata e poi tenere il cellulare all'orecchio. Questo vi aiuterà a evitare possibili danni all'udito.

 **IMPORTANTE!** Utilizzare solo gli accessori originali. Collegare solo accessori approvati dal produttore.

 **IMPORTANTE!** Telefonare durante la guida è consentito solo in conformità alle normative specifiche del Paese.

 **IMPORTANTE!** Non utilizzare il telefono cellulare in aree vietate. Le aree vietate possono includere ospedali, stazioni di servizio, aerei, ecc. Seguire le normative locali!



**IMPORTANTE!** Non affidatevi solo al vostro telefono cellulare in caso di emergenza! Per motivi tecnici, non è possibile garantire una connessione sicura in ogni situazione.



**IMPORTANTE!** Proteggere il dispositivo da umidità, polvere, liquidi, sostanze chimiche, vapori, calore e luce solare diretta. Il telefono cellulare non è impermeabile.

## Uso previsto

Questo telefono cellulare è adatto all'uso all'interno di una rete di telefonia mobile. Qualsiasi altro uso è considerato improprio. Non sono consentite modifiche o trasformazioni non autorizzate. Non aprire mai il dispositivo da soli e non tentare di ripararlo da soli.

## Panoramica

L'illustrazione a fianco mostra il telefono cellulare in dettaglio. Prima di utilizzare il telefono cellulare, familiarizzate con tutti i comandi.

- |           |                           |           |   |
|-----------|---------------------------|-----------|---|
| <b>1</b>  | Altoparlante              | <b>11</b> | Interruttore di blocco del telefono     |
| <b>2</b>  | Display                   | <b>12</b> | Chiave hash                             |
| <b>3</b>  | Pulsante di navigazione   | <b>13</b> | Torcia                                  |
| <b>4</b>  | Softkey sinistro          | <b>14</b> | Altoparlante di allarme                 |
| <b>5</b>  | Pulsante Accetta          | <b>15</b> | Coperchio del vano batteria             |
| <b>6</b>  | Tastiera                  | <b>16</b> | Porta di ricarica USB-C                 |
| <b>7</b>  | Pulsante a stella         | <b>17</b> | Pulsante di chiamata di emergenza (SOS) |
| <b>8</b>  | Interruttore della torcia | <b>18</b> | Macchina fotografica                    |
| <b>9</b>  | Softkey destro            | <b>19</b> | Presca per il collegamento delle cuffie |
| <b>10</b> | Pulsante di riaggancio    |           |   |



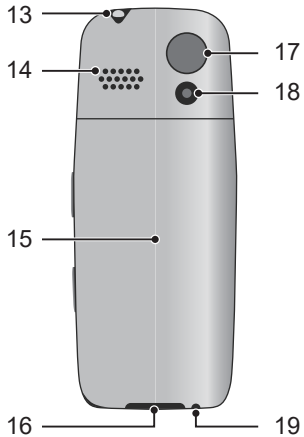
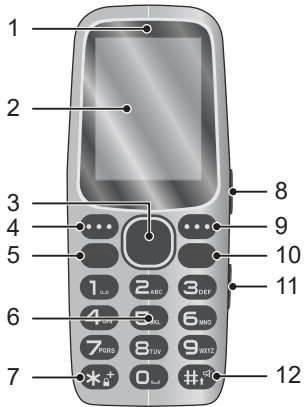

## **Contenuto della confezione**

Controllare il contenuto della confezione prima di utilizzare il telefono cellulare.

1 Telefono cellulare STAR      1 Batteria

1 Adattatore di ricarica

Se qualcosa manca o è danneggiato, si prega di contattare il nostro servizio di assistenza.

## **Primi passi**

Le istruzioni per l'uso sono parte integrante di questo prodotto. Esse contengono importanti informazioni sulla sicurezza, l'uso e lo smaltimento. Prima di utilizzare il prodotto, è necessario conoscere tutte le istruzioni per l'uso e la sicurezza. Utilizzare il prodotto solo come descritto e per i campi di applicazione specificati. Consegnare tutti i documenti quando si cede il prodotto a terzi.

## Inserire la scheda SIM

Prima di poter utilizzare il telefono cellulare, è necessario inserire una scheda SIM (non inclusa nella fornitura) nel telefono cellulare. Utilizzate solo schede SIM nel formato indicato (SIM standard).

- 1 Rimuovere il coperchio del vano batterie. Per farlo, utilizzare l'incavo sul lato inferiore sinistro.
- 2 Inserire la scheda SIM nello slot SIM 1 sotto il supporto metallico. Prestare attenzione all'orientamento della scheda SIM.

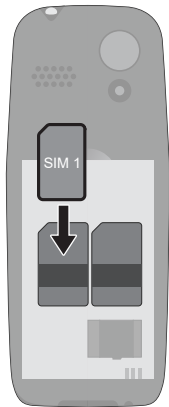

## Inserire la scheda di memoria microSD (opzionale)

Se si desidera espandere la memoria del telefono cellulare, è possibile inserire nel telefono una scheda di memoria microSD (non inclusa) con una memoria massima di 16 GB.

- 1 Far scorrere il coperchio metallico del vano microSD in direzione della freccia. Ripiegare il coperchio metallico.
- 2 Inserire la scheda di memoria microSD nel vano con i contatti rivolti verso il basso. Prestare attenzione all'orientamento della scheda di memoria microSD.
- 3 Chiudere il coperchio metallico. Far scorrere il coperchio metallico nella direzione della freccia per chiudere il vano microSD.

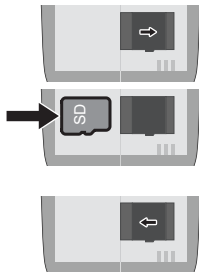

## Inserire la batteria

Prima di poter utilizzare il telefono cellulare, inserire la batteria in dotazione nel telefono cellulare.

- 1 Inserire la batteria con i contatti rivolti verso il basso, come illustrato. Prestare attenzione all'orientamento della batteria.
- 2 Riposizionare il coperchio del vano batteria. Si sentirà il coperchio del vano batteria scattare in posizione.



**ATTENZIONE!** Non rimuovere la batteria mentre il telefono cellulare è in carica. Rimuovere il cavo di ricarica dal telefono cellulare prima di sostituire o rimuovere la batteria.

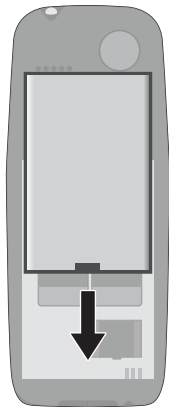

## Carica della batteria

- 1 Collegare l'adattatore di ricarica a una presa di corrente installata correttamente.
- 2 Collegare la spina USB alla presa di connessione USB-C del telefono cellulare. La spina USB è protetta dall'inversione di polarità.



**ATTENZIONE!** Non rimuovere la batteria mentre il telefono cellulare è in carica. Rimuovere il cavo di ricarica dal telefono cellulare prima di sostituire o rimuovere la batteria. Non lasciare il cellulare incustodito durante la ricarica.

- 3 Quando la batteria del telefono è completamente carica, scollegarla dall'alimentazione. In questo modo è possibile ridurre il consumo di energia.



## Accendere il cellulare

Premere il tasto di **riaggancio** per 3 secondi. Il telefono cellulare è acceso. Dopo un breve periodo di tempo, il display visualizza la schermata di avvio.



## Spegnere il cellulare

Premere il tasto di **riaggancio** per 3 secondi. Il telefono cellulare è spento. Il display si spegne.



**IMPORTANTE!** Se il telefono cellulare è spento, non è possibile utilizzare la funzione di chiamata di emergenza (tramite il pulsante di chiamata di emergenza).



## Utilizzo di un telefono cellulare

Utilizzare i seguenti tasti per navigare nel menu del telefono cellulare. A seconda del menu, alcuni tasti hanno una doppia assegnazione.



Nella schermata iniziale: Calcolatrice (in alto), Contatti foto (in basso), Messaggi (a destra), Profili utente (a sinistra)  
Nel menu: Navigazione



Sulla schermata di avvio: Aprire il menu principale  
Nel menu: Confermare le voci



Nella schermata iniziale: Aprire i contatti  
Nel menu: Scarta le impostazioni / Indietro



Per accettare, terminare o rifiutare le chiamate, utilizzare i seguenti pulsanti:



Accettare la chiamata / Aprire tutte le chiamate



Fine chiamata / Rifiutare una chiamata in arrivo

Se si desidera inserire numeri o cifre telefoniche o cancellare voci, utilizzare i seguenti tasti:



Tastiera per l'inserimento di numeri o lettere / caratteri speciali



Cancellare le voci

I comandi sul lato destro del telefono cellulare hanno le seguenti funzioni:



- 8** Torcia - Far scorrere l'interruttore per accendere e spegnere la torcia.
- 11** Blocco del telefono - Far scorrere l'interruttore per attivare e disattivare il blocco del telefono.

## Le funzioni più importanti in sintesi

Nelle fasi operative che seguono vengono visualizzati dei testi tra parentesi. Si tratta dei testi visualizzati sul display del telefono cellulare.

### Impostare la lingua

- 1 Premere il tasto funzione a sinistra per aprire il menu principale.
- 2 Andare a **[Impostazioni] [Configurazione Telefono] [Language Setting]**.
- 3 Selezionare la lingua desiderata.

### Impostazione della data e dell'ora

- 1 Premere il tasto funzione a sinistra per aprire il menu principale.
- 2 Andare a **[Impostazioni] [Configurazione Telefono] [Orario e Data] [Imposta Orario/Data]**.
- 3 Inserire l'ora e la data corrente.

## Aggiunta di contatti alla rubrica

È possibile salvare fino a 300 contatti nella rubrica e 250 sulla carta SIM.

- 1 Premere il tasto funzione a sinistra per aprire il menu principale.
- 2 Andare a **[Contatti]** **[Opzioni]** **[Aggiungi nuova voce]**.
- 3 Selezionare una posizione di archiviazione **[Su SIM1]** o **[Su telefono]**.
- 4 Selezionare **[Nome]**, premere il tasto funzione sinistro e selezionare **[Modifica]** e inserire il nome.
- 5 Premere il tasto funzione sinistro e selezionare **[Fatto]**.
- 6 Selezionare **[Numero]**, premere il tasto funzione sinistro e selezionare **[Modifica]** e inserire il numero di telefono.
- 7 Premere il tasto funzione sinistro e selezionare **[Fatto]**.
- 8 Premere il tasto funzione sinistro e selezionare **[Salva]**.

## Chiamare i contatti dalla rubrica

- 1 Premere il tasto softkey a sinistra per aprire il menu principale e navigare fino a [**Contatti**] o premere il tasto funzione a destra.
- 2 Selezionare il contatto desiderato.
- 3 Premere il pulsante **Accetta**. Il numero viene composto.
- 4 Utilizzare i tasti di navigazione su/giù per modificare il volume durante una chiamata.

## **Pulsante di chiamata di emergenza (funzione di chiamata di emergenza)**

È possibile attivare una chiamata di emergenza utilizzando il pulsante di chiamata di emergenza (SOS) sul retro del telefono cellulare. Viene prima emesso un segnale di allarme. Vengono quindi inviati messaggi di testo di emergenza ai numeri memorizzati a tale scopo. Questi numeri vengono quindi chiamati in modalità vivavoce uno dopo l'altro per 30 secondi. Tutti i numeri memorizzati a questo scopo vengono chiamati fino a tre volte. Memorizzare fino a 5 numeri di telefono da assegnare alla funzione di chiamata di emergenza.

### **Attivare la funzione di chiamata di emergenza**

- 1 Premere il tasto funzione a sinistra per aprire il menu principale.
- 2 Andare a **[SOS Setting] [Stato]**.
- 3 Premere il tasto funzione sinistro e selezionare **[Acceso]**.

## Numero di telefono per la funzione di chiamata di emergenza

- 1 Premere il tasto funzione a sinistra per aprire il menu principale.
- 2 Andare a **[SOS Setting] [SOS Numbers]**.



**IMPORTANTE!** Non assegnate numeri di emergenza ufficiali. Un falso allarme comporta costi considerevoli, che possono essere addebitati all'utente.

- 3 Selezionare una posizione di memoria libera e premere il tasto funzione a sinistra.
- 4 Selezionare **[Manual editing]** o **[Add from Phonebook]**.
- 5 Immettere il numero di telefono o selezionare un contatto dalla rubrica.
- 6 Premere il softkey a sinistra e confermare le impostazioni con **[Ok]**.



## Attivazione della funzione di chiamata di emergenza

- 1 Premere una volta il pulsante di chiamata d'emergenza (17) per attivare la chiamata d'emergenza.



**IMPORTANTE!** Se si desidera annullare la chiamata di emergenza attivata, tenere premuto il pulsante di chiamata di emergenza (17).

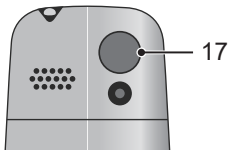

## Bluetooth

Grazie alla funzione Bluetooth, uno standard per la trasmissione di dati senza fili, è possibile, ad esempio, collegare le cuffie compatibili al telefono cellulare in modalità wireless.

### Attivare/disattivare il Bluetooth

- 1 Premere il tasto funzione a sinistra per aprire il menu principale.
- 2 Andare a **[Organizer] [Bluetooth] [Attiva]**.
- 3 Scegliere tra **[Acceso]** e **[Spento]**.

# Caratteristiche tecniche

<b>Banda di frequenza GSM</b>	850 / 900 / 1800 / 1900 MHz
<b>Bluetooth</b>	2.0 (2,402 - 2,480 GHz)
<b>Potenza di trasmissione (max.)</b>	GSM: (850 / 900 / 1800 / 1900 MHz): max. 2 W Bluetooth: 2,402 - 2,480 GHz: 7,38 dBm EIRP
<b>Alimentazione (adattatore di rete)</b>	Ingresso: 110 - 240 V~, 50/60 Hz, 0,3 A, Uscita: 5 V, 500 mA, 2,5 W
<b>Batteria</b>	3,7 V, 1400 mAh, fino a 168 ore in stand-by, durata della chiamata fino a 7 ore
<b>Display</b>	2,4" (240 × 320) LCD con retroilluminazione
<b>Macchina fotografica</b>	0,08 MP
<b>Dimensioni</b>	circa 136,3 × 55,3 × 13 mm
<b>Peso</b>	circa 92 g, batteria inclusa
<b>Condizioni ambientali</b>	Da -10 °C a 40 °C con un'umidità compresa tra il 30 % e il 75 %.
<b>Conessioni</b>	USB tipo C, presa jack da 3,5 mm

## Smaltimento

 Informati sulle possibilità di ritirare gratuitamente i vecchi apparecchi e le batterie usate dal tuo rivenditore.

 Smaltire i materiali d'imballo secondo le norme locali vigenti.

 I materiali d'imballo sono ecocompatibili e si lasciano riciclare nei centri di raccolta differenziata locali. Si consiglia di informarsi presso il proprio comune circa le possibilità di uno smaltimento corretto.

 Osservare in sede di raccolta differenziata i codici riportati sui materiali d'imballo, composti da sigle (b) e cifre (a) con il seguente significato: 1–7: materiale plastico / 20–22: carta e cartone / 80–98: materiali compositi.

 Pile difettose o scariche vanno riciclate conformemente a quanto prescritto dalla direttiva 2006/66/CE e relative modifiche. Consegnare le pile e/o l'apparecchio nei punti di raccolta indicati.



Il simbolo qui accanto indica che per legge non è consentito smaltire apparecchi elettrici ed elettronici in disuso insieme ai normali rifiuti domestici. Smaltire l'apparecchio presso un punto di raccolta istituito dalla propria società di smaltimento rifiuti comunale.

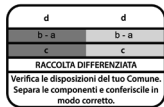

L'apparecchio e i materiali d'imballo sono riciclabili, smaltirli pertanto separatamente per un migliore trattamento dei rifiuti. Si consiglia di informarsi presso il proprio comune circa le possibilità di uno smaltimento corretto. Osservare i seguenti codici riportati sui materiali d'imballo: (a) cifre, (b) sigle e (c) materiale con il seguente significato: 1–7: materiale plastico / 20–22: carta e cartone / 80–98: materiali compositi e (d) tipo di imballaggio. Il logo vale solo per l'Italia.

## **Cancellare i dati personali**

Assicuratevi di rimuovere i vostri dati personali dal dispositivo prima di cederlo a terzi o di smaltirlo. A tal fine, ripristinare le impostazioni di fabbrica del dispositivo e rimuovere la scheda SIM.

## **Manutenzione e cura regolari**

Spegnere l'apparecchio. Pulire le superfici dell'alloggiamento con un panno morbido, asciutto e privo di pelucchi. Non utilizzare detergenti o solventi.

## **Garanzia**

Gentile cliente,  
grazie per aver acquistato questo prodotto di qualità. In caso di difetti si prega di ritornare l'apparecchio, completo di imballo originale e scontrino di acquisto, al punto vendita dove è stato effettuato l'acquisto.

## Dichiarazione di conformità

GO Europe GmbH, Zum Kraftwerk 1, 45527 Hattingen, GERMANIA, dichiara sotto la propria esclusiva responsabilità, che il prodotto soddisfa le seguenti direttive UE: 2014/53/UE e 2011/65/UE. Il testo integrale della dichiarazione di conformità UE è disponibile sul sito web al seguente indirizzo oppure scansionando il codice QR:



**CE** Il marchio CE sull'apparecchio attesta la conformità.  
La dichiarazione di conformità è disponibile su <http://productip.com/?f=2667fd>

## Produttore

GO Europe GmbH  
Zum Kraftwerk 1, 45527 Hattingen, Germania  
[www.go-europe.com](http://www.go-europe.com)

Ci riserviamo il diritto di apportare modifiche tecniche e di contenuto.  
Art.-Nr.: 2243 (nero), 2244 (bianco), 2245 (turchese)